

BLANCO DIAMOND 1 SILGRANIT^{MD}

Montage en surface

Matériau composite ultra durable, le BLANCO SILGRANIT^{MD} incorpore 80 % de granit naturel et un liant acrylique de haute qualité. Il offre une résistance et une durabilité inégalées.

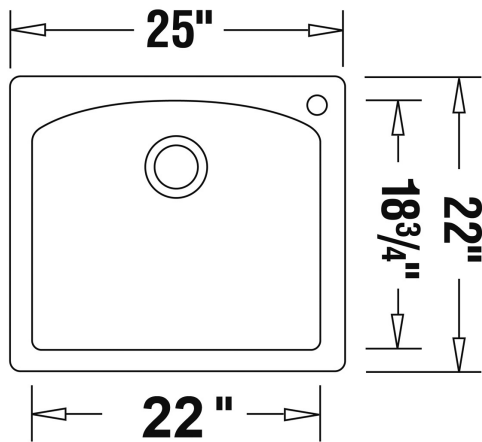

N° de modèle	Couleur	Profondeur de cuve	
		Principale	Secondaire
400064	Anthracite	10 po (255 mm)	
400368	Café		
401052	Biscotti		
401154	Truffe		

Matériau

BLANCO SILGRANIT^{MD}

Composite durable et breveté incorporant 80 % de granit naturel

Caractéristiques

Largeur minimale de l'armoire : 27 po (685 mm)

Résistance inégalée aux égratignures, à l'écaillage et aux taches

Résiste à des températures pouvant atteindre 280°C (536°F)

Ne s'affadit pas avec les années; couleur entièrement incorporée au mélange

Orifice de vidange décentré vers l'arrière, maximise l'aire de travail dans la cuve et l'espace de rangement sous l'évier

Crépine de 3-1/2 po (90 mm) en inox incluse

Robinetts et accessoires Silgranit^{MD} optionnels agencés offerts

Idéal sur un îlot

Gabarit de découpe inclus

Garantie à vie limitée

1 ouverture défonçable pour accessoire

Accessoires	
N° de modèle	Description
406229	Grille de fond de cuve en inox
406291	Panier à vaisselle en inox
406258	Planche à découper en érable
400238	Passoire grillagée en inox

BLANCO CANADA INC.

9-3903 Nashua Drive, Mississauga (Ontario) L4V 1R3

Tél. : 905-612-0554 / Sans frais : 1-877-425-2626

Télééc. : 905-612-9764 / Sans frais : 1-877-825-2626

www.blancocanada.com