

BLANCO DIAMOND MAXI SILGRANIT^{MD}

Montage en surface

Matériau composite ultra durable, le BLANCO SILGRANIT^{MD} incorpore 80 % de granit naturel et un liant acrylique de haute qualité. Il offre une résistance et une durabilité inégalées.



Monté sous plan dans l'image, attaches vendues séparément

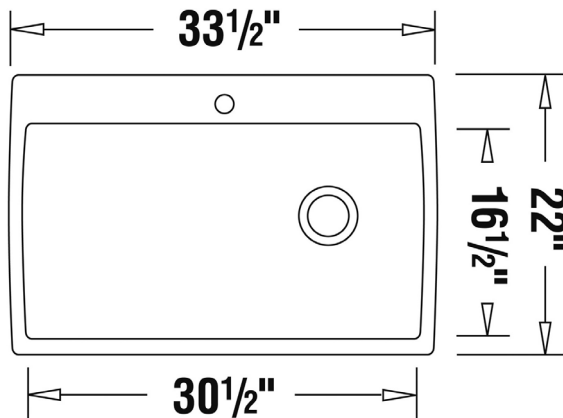

N° de modèle	Couleur	Profondeur de cuve	
		Principale	Secondaire
400069	Anthracite	9 1/2 po (240 mm)	
400369	Café		
401155	Truffe		

Matériau

BLANCO SILGRANIT^{MD}

Composite durable et breveté incorporant 80 % de granit naturel

Caractéristiques

Largeur minimale de l'armoire : 36 po (915 mm)

Résistance inégalée aux égratignures, à l'écaillage et aux taches

Résiste à des températures pouvant atteindre 280°C (536°F)

Ne s'affadit pas avec les années; couleur entièrement incorporée au mélange

6 ouverture défonçable pour accessoire

Crépine de 3-1/2 po (90 mm) en inox incluse

Robinetts et accessoires Silgranit^{MD} optionnels agencés offerts

Cuve unique, extra large

Gabarit de découpe inclus

Garantie à vie limitée

Accessoires

N° de modèle	Description
406256	Grille de fond de cuve en inox
400238	Panier grillagé en inox
406258	Planche à découper en érable

BLANCO CANADA INC.

9-3903 Nashua Drive, Mississauga (Ontario) L4V 1R3

Tél. : 905-612-0554 / Sans frais : 1-877-425-2626

Télé. : 905-612-9764 / Sans frais : 1-877-825-2626

www.blancocanada.com